

Störungssuche

Wechseln Der Batterien

1) Die batterien befinden sich auf der rückseite des schlosses. Um die batterien zu wechseln, entfernen sie die abdeckung auf der rückseite:

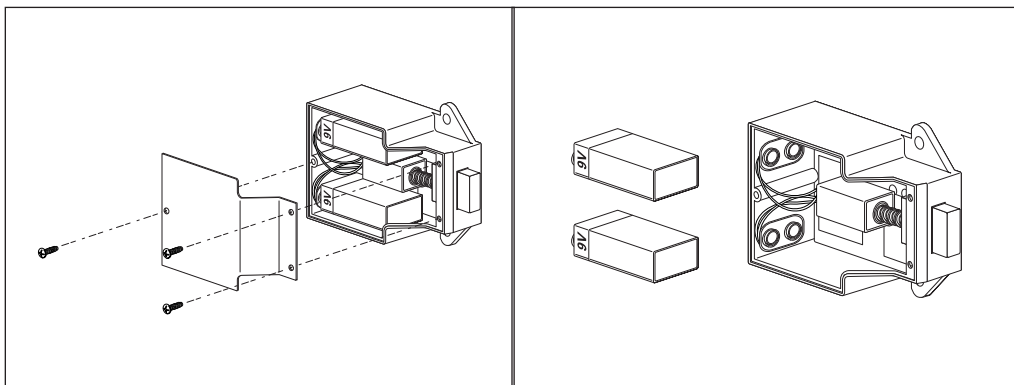

2) Entnehmen sie die vorhandenen batterien und ersetzen sie diese durch neue. Je nach dem modell des schlosses, benötigen sie dazu entweder 2 „9-volt“-batterien, 4 „AA“-batterien oder 4 „AAA“-batterien.

Anmerkung: für eine optimale nutzdauer der batterien, verwenden sie nur premium alkalizellen.

3) Montieren sie erneut die deckplatte an der rückseite und testen sie das Digilock-schloss.

Problem:

Das Schloss Funktioniert Mit Den Tasten  Und Erkennt Dabei Keine Codes/schlüssel.

A) das schloss wurde noch nicht initialisiert. Lesen sie bitte die betriebs- und programmierungsanweisungen, um das schloss zu initialisieren.

Kein Hörbares Signal Beim Drücken Der Taste :

A) das schloss befindet sich im „ruhezustand“. Versuchen sie es nach einer minute noch einmal.

B) die batterien haben versagt – ersetzen sie die batterien, die sich rückseitig befinden.

C) mangelhafter kontakt an der tür – bauen sie das schloss von der tür ab und wiederholen sie die installation.

Zustandsanzeigen

Das Schloss Generiert Zwei Folgen Von Jeweils Drei Signaltönen Im Betrieb:

A) zustandsanzeige für niedrigen batteriestand.

i) erneuern sie die batterien an der rückseite der einheit.

ii) falls die batterien versagen, während sich das schloss im geschlossenen zustand befindet, dann liefert sowohl der manager bypass-schlüssel wie auch der programmierungs-schlüssel den erforderlichen strom an das schloss. Verwenden sie den manager bypass-schlüssel oder den programmierungs-schlüssel um das schloss zu öffnen und erneuern sie dann umgehend die batterien.

Das Schloss Generiert 10 Kurze Signaltöne Während Des Betriebes:

A) zustandsanzeige für klemmendes schloss.

i) wenn das schloss geschlossen ist, dann klemmt das schloss entweder mit der grundplatte oder mit den gegenständen im schließfach. Drücken sie fest gegen die tür, während sie das schloss betätigen. Wenn das klemmen öfters vorkommt, dann müssen die grundplatte und/oder die türscharniere mit dem schloss ausgerichtet werden.

ii) wenn das schloss nicht geschlossen ist, dann könnten die verschlusschrauben bzw. -Muttern zu fest angezogen sein. Lösen sie die schrauben/muttern und versuchen sie erneut, das schloss zu betätigen. Wenn noch immer der signalton der klemmanzeige ertönt, dann nehmen sie das schloss von der tür ab. Setzen sie es in ihren händen zusammen und testen sie seine funktion. Wenn es funktioniert, dann bauen sie es wieder an der tür an. Sollte das schloss aber noch immer die klemmanzeige generieren, dann wenden sie sich bitte an den kundendienst von Digilock.

Problem:

Das Schloss Lässt Sich Nicht Öffnen:

A) Lauschen sie nach einem zusätzlichen ton oder geräusch als hinweis auf eine mögliche ursache.

B) Versuchen sie, das schloss mittels manager bypass-schlüssel oder programmierungsschlüssel zu bedienen.

C) Wenden sie sich an ihren digilock handelsvertreter oder an den kundendienst von Digilock.

Beim Einführen Des Manager Bypass-schlüssels, Eines Benutzerschlüssels Und/oder Des Programmierungsschlüssels Ertönt Ein Signalton Und Die Rote Led Leuchtet Auf.

A) Der schlüssel wird nicht von dem schloss erkannt. Versuchen sie es mit einem anderen schlüssel oder lesen sie die programmierungsanweisungen, um den schlüssel für das schloss zu registrieren.

Für Zusätzliche Produkte Und/oder Produktinformationen:

Besuchen Sie: www.digilock.com

E-mail: support@digilock.com

Kontakt: Digilock oder ihr Digilock handelsvertreter

D i g i l o c k[®]
www.digilock.com

5341 Old Redwood Highway, Suite 200
Petaluma, CA 94954

Telefon: (707) 766.6000

Fax: (707) 766.6226